

## Detonations-sprutning

Vid *detonationsmetoden*, (se bild nedan), bringas en blandning av acetylen, oxygen och uppvirvlat pulver att detonera i ett rör.

Pulvret blir vid detonation upphettat till plastiskt tillstånd och slungas med hög hastighet mot objektet (ca 750 m/s).

Beläggningen får en låg porositet och en god bindning till underlaget.

En beläggning pålagd genom detonationsmetoden blir dock avsevärt dyrare än vid de övriga metoderna.

Ljudnivån är mycket hög (ca 150 dB), varför metoden kräver speciella ljudisolerade rum



Bild 9. Principskiss, detonationssprutning.

### Tekniska data

- Flamtemperatur: 3200°C (ca 4100°C vid detonation)
- Sprutkapacitet: 3,5–5,0 kg/h
- Partikelhastighet: 800–1000 m/s
- Tillsatsmaterial: Karbider och metaller
- Ljudnivå: 150 dB (A)
- Skiktthet: 95–99 %

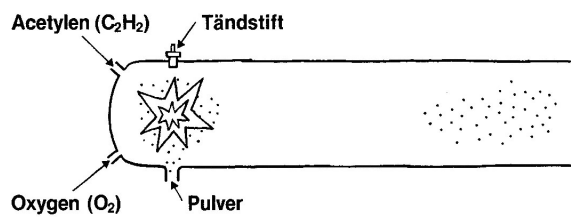
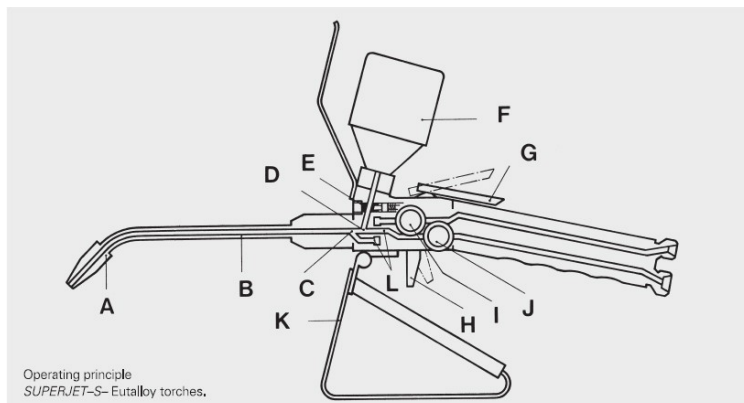

Bild 10. Sprutsvetsning.